

Die wirtschaftliche Lösung zur Fertigung von kleinen Losgrößen und Serienteilen bei Beladung durch die automatische Seitentüre der Bearbeitungsmaschine.

Zelle

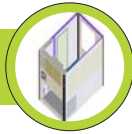

- » Die RoboCube Automationszelle ist modular aufgebaut, besitzt eine Stellfläche von 4,0m² und bietet maximale Zugänglichkeit.
- » Über eine Zugangstüre gelangt man in das Zelleninnere.
- » Alle Energien sind in den Zellenboden eingelassen. Dadurch ist das Zelleninnere sehr aufgeräumt.

Roboter



- » Der Roboter ist optimal auf dem Zellenboden angeordnet, damit er weit in die Bearbeitungsmaschine hereinreichen kann
- » Dank den 6 Achsen und einer Traglast von max. 35kg sind auch komplexe Aufgaben und schwere Bauteile gut zu handhaben.

Teilespeicher



- » Drei Schubladenstellungen: Werkerstellung, Mittelstellung und Arbeitsstellung - ermöglichen das Einlegen/Entnehmen von Roh- und Fertigteilen während des laufenden Automatikbetriebes.
- » Für eine optimale Teilebevorzugung bei minimalen Platzverhältnissen sind die Schubladen übereinander angeordnet.



QS



- » Mit einem Anforderungstaster können Fertigteile während des laufenden Anlagenbetriebes entnommen und durch die QS geprüft werden (SPC-Schublade)
- » Die SPC-Schublade bietet eine hauptzeitparallele Qualitätssicherung und minimiert den Teileauschuss

HMI



- » Am großzügig gestalteten 7" Touchpanel können alle Funktionen angewählt werden.
- » Die ausgereifte Maschinensteuerung unterstützt mit einem Wizard das Einrichten von neuen Varianten. Es werden nur die Werkstückdaten eingegeben. Den Rest erledigt die Steuerung selbst.
- » Betriebsarten- und Variantenwahl, Meldungen und Systeminfos gehören zum Standard.

Optionen



- » Für individuelle Anforderungen ist die Flexibilität im Standard bereits enthalten. Die Anzahl der Schubladen, Greifer, Robotertyp und Schnittstelle ist frei wählbar.
- » Zusatzfunktionen wie Umgreif- und Abblasstation sind in der Steuerung bereits integriert. Es muss lediglich die Hardware erweitert werden.

Technische Daten



Steuerung.

Siemens S7-1500 SPS

Bedienung (HMI).

Siemens 7" Touch

Schnittstelle.

ProfiNet, ProfiNet/ProfiSafe, Profibus, I/O, I/O-Link, Ethernet

Roboter.

Fanuc

Greifersysteme.

Parallel-Doppelgreifer, Dreifinger-Doppelgreifer, Vakuumgreifer

Maxi-Varianten

Bezeichnung	Traglast Roboter max.	Reichweite Roboter max.	Abmessungen Zelle (L x B x H)	Gewicht Zelle
Maxi 120	12 kg	ca. 1.400 mm	1.600 mm x 2.500 mm x 2.300 mm	ca. 1.300 kg
Maxi 200	20 kg	ca. 1.800 mm	1.600 mm x 2.500 mm x 2.300 mm	ca. 1.400 kg
Maxi 350	35 kg	ca. 1.800 mm	1.600 mm x 2.500 mm x 2.300 mm	ca. 1.400 kg

Schubladen-Varianten

Bezeichnung	Abmessungen Schublade (L x B)	Traglast Schublade max.	Handhabung beladeseitig	Handhabung Maschinenseitig
Maxi 120	600 mm x 1.200 mm	200 kg	manuell	Roboter
Maxi 200	600 mm x 1.200 mm	200 kg	manuell	Roboter
Maxi 350	600 mm x 1.200 mm	200 kg	manuell	Roboter

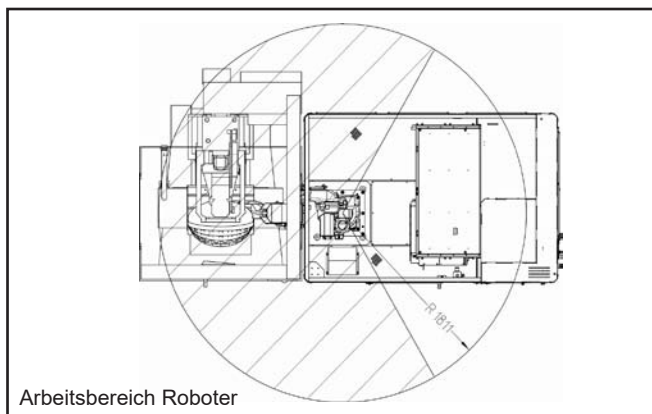

Mögliche Schubladenanzahl in Abhängigkeit von der Teilehöhe.

Teilehöhe max.	Maxi 120	Maxi 200 Maxi 350
bei 2 Schubladen	220 mm	330 mm
bei 3 Schubladen	150 mm	200 mm
bei 4 Schubladen	100 mm	140 mm
bei 5 Schubladen	80 mm	110 mm
bei 6 Schubladen	60 mm	80 mm

Alle Angaben können gerundet sein, können variieren und sind ohne Gewähr. Änderungen vorbehalten.